

 **English** Single Stage, Belt Drive, Electric Air Compressors

 **French** D'une seule étape, actionnement pour courroie, compresseur d'air électrique

 **Spanish** De una sola etapa, accionamiento por correa, compresor de aire eléctrico

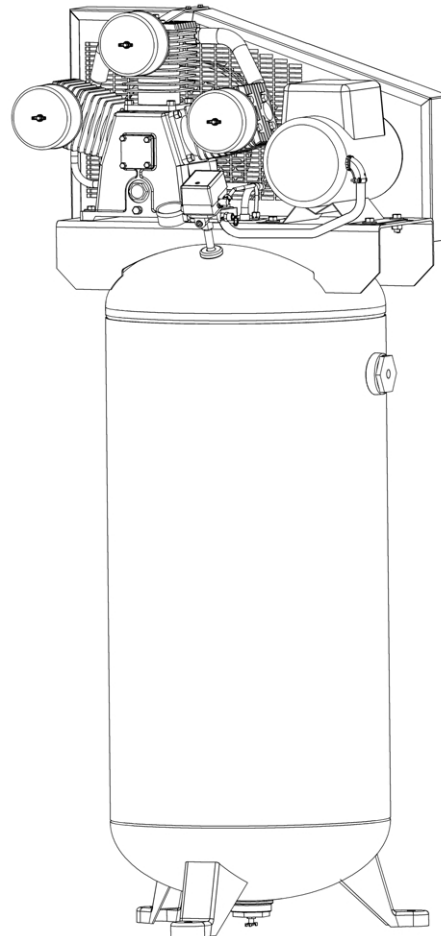
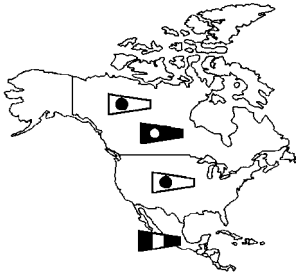

Specification Chart _____ **Tableau des spécifications** _____ **Cuadro de especificaciones**

MODEL NO. (MODÈLE) (MODELO)	PEAK H.P. (CV)	TANK CAPACITY GALLONS (CAPACITÉ DU RÉSERVOIR - LITRES) (CAPACIDAD DEL TANQUE - LITROS)	VOLTAGE/ AMPS/PHASE (TENSION/ AMPS/PHASE) (VOLTAJE AMP/FASE)	KICK-IN PRESSURE (PRESSION D'OUVERTURE) (PRESION DE CONEXION)	KICK-OUT PRESSURE (PRESSION DE FERM.) (PRESION DE DESCONEXION)
LA8046065	8	60 (227,1)	240/20/1	125 (8,62 bar)	155 (10,69 bar)



Questions? See back pages. ___ Questions ? Consultez la pages final. ___ ¿Preguntas? Vea la páginas final.

PARTS DRAWING / DESSIN DES PIÈCES / ESQUEMA DE LA PIEZAS

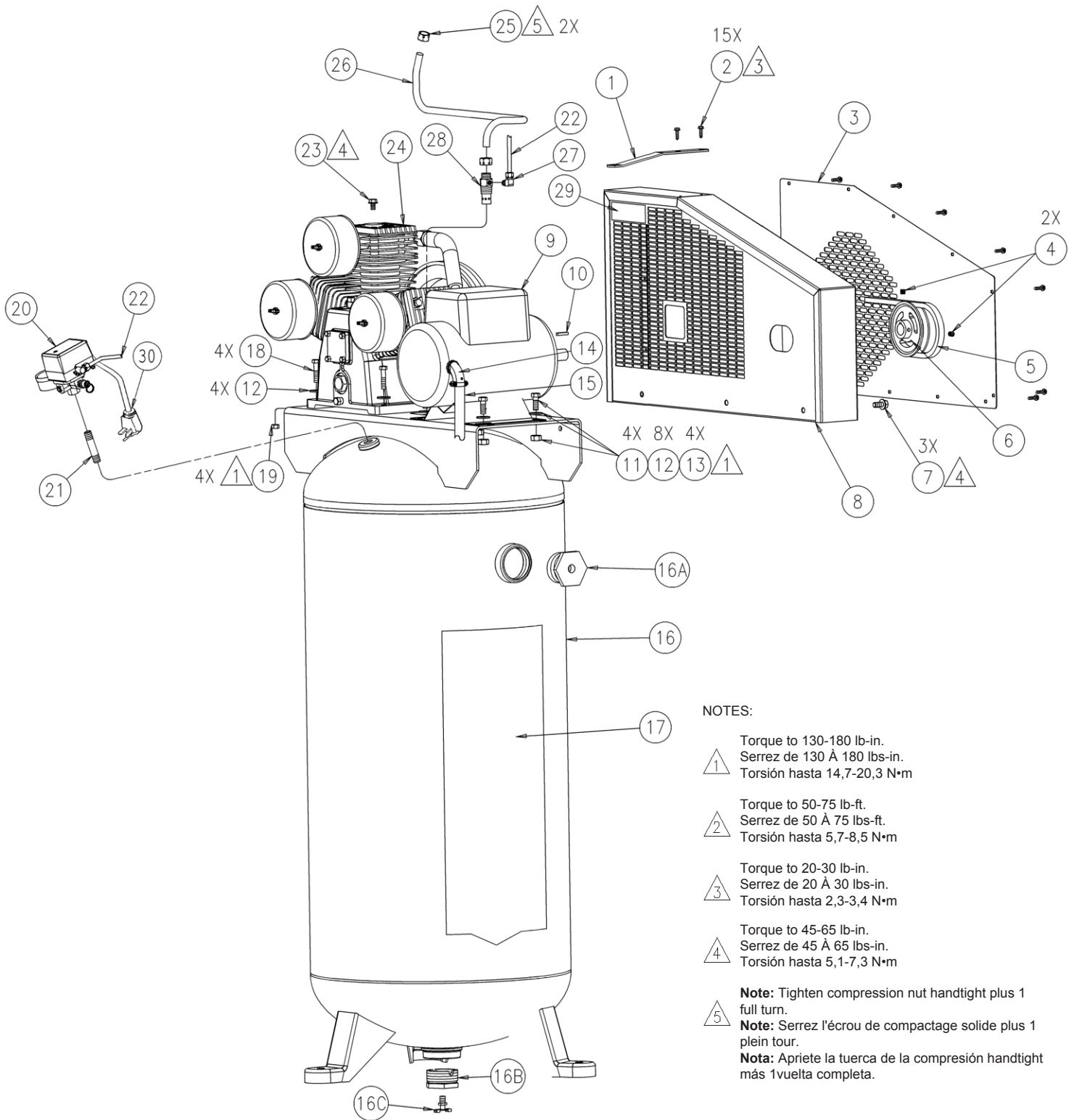

NOTES:

1 Torque to 130-180 lb-in.
Serrez de 130 À 180 lbs-in.
Torsión hasta 14,7-20,3 N•m



2 Torque to 50-75 lb-ft.
Serrez de 50 À 75 lbs-ft.
Torsión hasta 5,7-8,5 N•m

3 Torque to 20-30 lb-in.
Serrez de 20 À 30 lbs-in.
Torsión hasta 2,3-3,4 N•m

4 Torque to 45-65 lb-in.
Serrez de 45 À 65 lbs-in.
Torsión hasta 5,1-7,3 N•m

5 **Note:** Tighten compression nut handtight plus 1 full turn.
Note: Serrez l'écrou de compactage solide plus 1 plein tour.
Nota: Apriete la tuerca de la compresión handtight más 1vuelta completa.

PARTS LIST / LISTE DE PIÈCES / LISTA DE LAS PIEZAS

Item Art Art	Part No Nº / P Núm / P	Qty Qté Cant	 English <u>Description</u>	 French <u>Description</u>	 Spanish <u>Descripción</u>
1	114-0593	2	Bracket.....	Support	Soporte
2	N/A	15	Screw #10 x 1/2"	Vis	Tornillo
3	115-0289	1	Beltguard (back).....	Garant de courroie	Protección de correa
4	061-0009	2	Setscrew	Vis d'arrêt.....	Tornillo fijador
5	007-0037	1	Belt.....	Courroie	Correa
6	006-0147	1	Pulley	Poulie.....	Polea
7	N/A	3	Screw, 3/8-16 x 3/4	Vis.....	Tornillo
8	142-0142	1	Beltguard.....	Garant de courroie	Protección de correa
9	160-0235	1	Motor.....	Moteur.....	Motor
10	146-0016	1	Key.....	Clé	Chaveta
11	N/A	4	Bolt, 3/8-16 x 1".....	Boulon.....	Perno
12	N/A	12	Washer 3/8"	Rondelle.....	Arandela
13	N/A	4	Nut, 3/8"	Écrou	Tuerca
14	071-0003	1	Strain relief, 90°	Soulagement de traction	Aliviador de esfuerzo
15	026-0649	1	Interconnect cord	Câble	Cordón
16	021-0230	1	Tank assembly, 60 gal..... <i>includes items 16A-16C</i>	Ensemble du réservoir..... <i>inclut les éléments 16A-16C</i>	Conjunto de tanque <i>incluye los artículos 16A-16C</i>
16A	512-0042	1	Bushing, 2" NPT x 3/8" NPT	Bague	Buje
16B	512-0041	1	Bushing, 2" NPT x 3/4" NPT	Bague	Buje
	513-0001	2	O-Ring 2"	Joint torique	Anillo tórico
16C	072-0001	1	Petcock	Robinet de décompression	Llave de desagüe
17	098-2336	1	Warning label	D'avertissement étiquette	Amonestadora escritura de la etiqueta
18	N/A	4	Nut, 5/16"	Écrou	Tuerca
19	N/A	4	Bolt, 5/16 x 2"	Boulon.....	Perno
20	See page 6	1	Manifold assembly	Ensemble du collecteur	Conjunto de múltiple
21	N/A	1	Nipple, 1/4" NPT x 2.5" lg	Manchon fileté	Niple
22	145-0440	1	Bleeder tube.....	Tube.....	Tubo
23	N/A	1	Screw, 5/16-18 x 1/2"	Vis	Manómetro
24	See pages 4 & 5		Pump assembly	Ensemble du pompe.....	Conjunto de bomba
25	058-0016	2	Compression nut.....	Écrou de compression	Tuerca de compresión
26	145-0439	1	Transfer tube.....	Tube.....	Tubo
27	064-0002	1	Elbow	Coude	Codo
28	031-0060	1	Check valve	Soupape	Válvula
29	098-2856	2	Warning label	D'avertissement étiquette	Amonestadora escritura de la etiqueta
30	026-0650	1	Power cord.....	Câble	Cordón

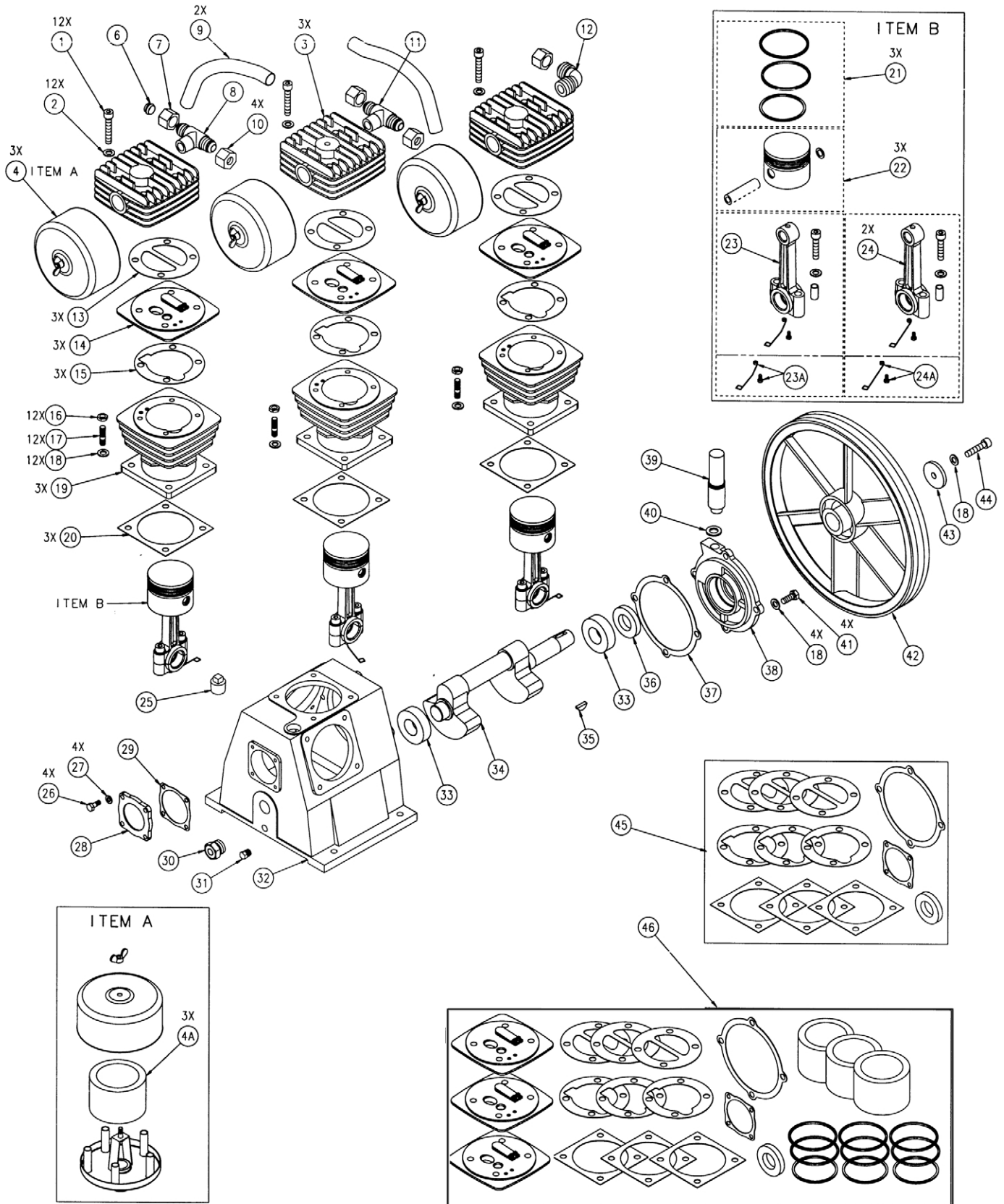

*N/A - These are standard parts available at your local hardware store.
 *N/A - Ces pièces sont des pièces standard disponibles en quincaillerie.
 *N/A - Estas son piezas estándares disponibles en su ferretería local.

14CFM Pump Assembly



PARTS LIST / LISTE DE PIÈCES / LISTA DE LAS PIEZAS

14CFM Pump Assy -- Ensemble du pompe -- Conjunto de bomba

Item Art Art	Part No N° / P Núm / P	Qty Qté Cant	 English	 French	 Spanish
			Description	Description	Descripción
1	N/A	12	Screw, M8 x 65	Vis	Tornillo
2	N/A	12	Washer, M8	Rondelle	Arandela
3	042-0117	3	Head	Tête	Cabezal
4	019-0222	3	Filter canister assembly (includes item 4A)	Filtre (inclut le élément 4A)	Filtro (incluye los articulo 4A)
4A	019-0221	3	Element, filter replacement	Élément	Elemento
6	054-0240	1	Ring, 11/16 UNC	Anneau	Anillo
7	058-0166	1	Locknut, M25 x 2	Écrou	Tuerca
8	069-0025	1	Tee fitting, 11/16 UNC & M25 x 2	Pièce en T	Te
9	145-0447	2	Finned tube	Tube	Tubo
10	058-0165	4	Airflow nut M25 x 2	Écrou	Tuerca
11	069-0024	1	Tee fitting, M25 x 2	Pièce en T	Te
12	064-0077	1	Elbow, M25 x G34	Coude	Codo
13	046-0286	3	Gasket, head to valve plate	Joint	Empaquetadura
14	043-0194	3	Valve plate assembly (includes items 13 & 15)	Ensemble de la plaque de soupape (inclut le élément 13 et 15)	Conjunto de placa de válvula (incluye los articulo 13 y 15)
15	046-0287	3	Gasket, valve plate to cylinder	Joint	Empaquetadura
16	N/A	12	Nut, M8	Écrou	Tuerca
17	N/A	12	Stud, M8*22	Goujon	Perno prosionero
18	N/A	23	Lock washer, M8	Rondelle	Arandela
19	050-0062	3	Cylinder (includes items 15 & 20)	Cylindre (inclut le élément 15 et 20)	Cilindro (incluye los articulo 15 y 20)
20	046-0288	3	Gasket, cylinder to crankcase	Joint	Empaquetadura
21	054-0241	3	Ring Set	Jeu d'anneaux	Juego de anillos
22	048-0117	3	Piston assembly	Ensemble du piston	Conjunto de pistón
23	047-0094	1	Rod (middle)	Tige	Varilla
23A	056-0068	1	Oil dipper, straight	Dipper d'huile	Cucharón del aceite
24	047-0095	2	Rod (outer)	Tige	Varilla
24A	056-0069	2	Oil dipper, bend	Dipper d'huile	Cucharón del aceite
25	056-0070	1	Oil fill plug	Bouchon de l'orifice de remplissage d'huile	Tapon de llenado de aceite
26	N/A	4	Screw, M6 x 18	Vis	Tornillo
27	N/A	4	Lockwasher, M6	Rondelle	Arandela
28	077-0180	1	Cap, rear end	Chapeau	Casquillo
29	046-0289	1	Gasket, rear end	Joint	Empaquetadura
30	032-0075	1	Oil sight glass w/o-ring	Verre de vue de niveau d'huile	Cristal de la vista del nivel de aceite
31	N/A	1	Oil drain plug, 3/8" NPT	Bouchon	Tapón
32	049-0051	1	Crankcase	Carter	Cárter
33	051-0099	2	Bearing 205	Roulement	Cojinete
34	053-0105	1	Crankshaft, extended 30MM	Vilebrequin	Cigüeñal
35	146-0027	1	Key, 5 x 5	Clé	Chaveta
36	046-0290	1	Oil seal	Joint	Sello
37	046-0291	1	Gasket, carrier	Joint	Empaquetadura
38	077-0181	1	Carrier	Support	Portador
39	056-0071	1	Breather, extended	Reniflard	Respiradero
40	N/A	1	Breather washer, 22MM dia	Rondelle	Arandela
41	N/A	4	Screw, M8 x 20	Vis	Tornillo
42	044-0066	1	Flywheel, 12" A groove	Volant-moteur, A	Volante, A
43	060-0183	1	Flywheel washer	Rondelle	Arandela
44	N/A	1	Screw, M8 x 35	Vis	Tornillo

*N/A - These are standard parts available at your local hardware store.

*N/A - Ces pièces sont des pièces standard disponibles en quincaillerie.

*N/A - Estas son piezas estándares disponibles en su ferreteria local.

Available Service Kits

Part No	Description	Description	Descripción
45	046-0292	Gaskets, complete set (includes items 13, 15, 20, 29, 36 and 37)	Joints, jeu complet (inclut les éléments 13, 15, 20, 29, 36 et 37) Juntas, conjunto completo (incluye los artículos 13, 15, 20, 29, 36 y 37)
46	165-0265	Overhaul kit (includes items 13, 14, 15, 20, 21, 29, 36, 37 and 4A)	Jeu de pièces de réparation (inclut les éléments 13, 14, 15, 20, 21, 29, 36, 37 et 4A) Juego de acondicionamiento de la válvula (incluye los artículos 13, 14, 15, 20, 21, 29, 36, 37 y 4A)

PARTS DRAWING / DESSIN DES PIÈCES / ESQUEMA DE LA PIEZAS

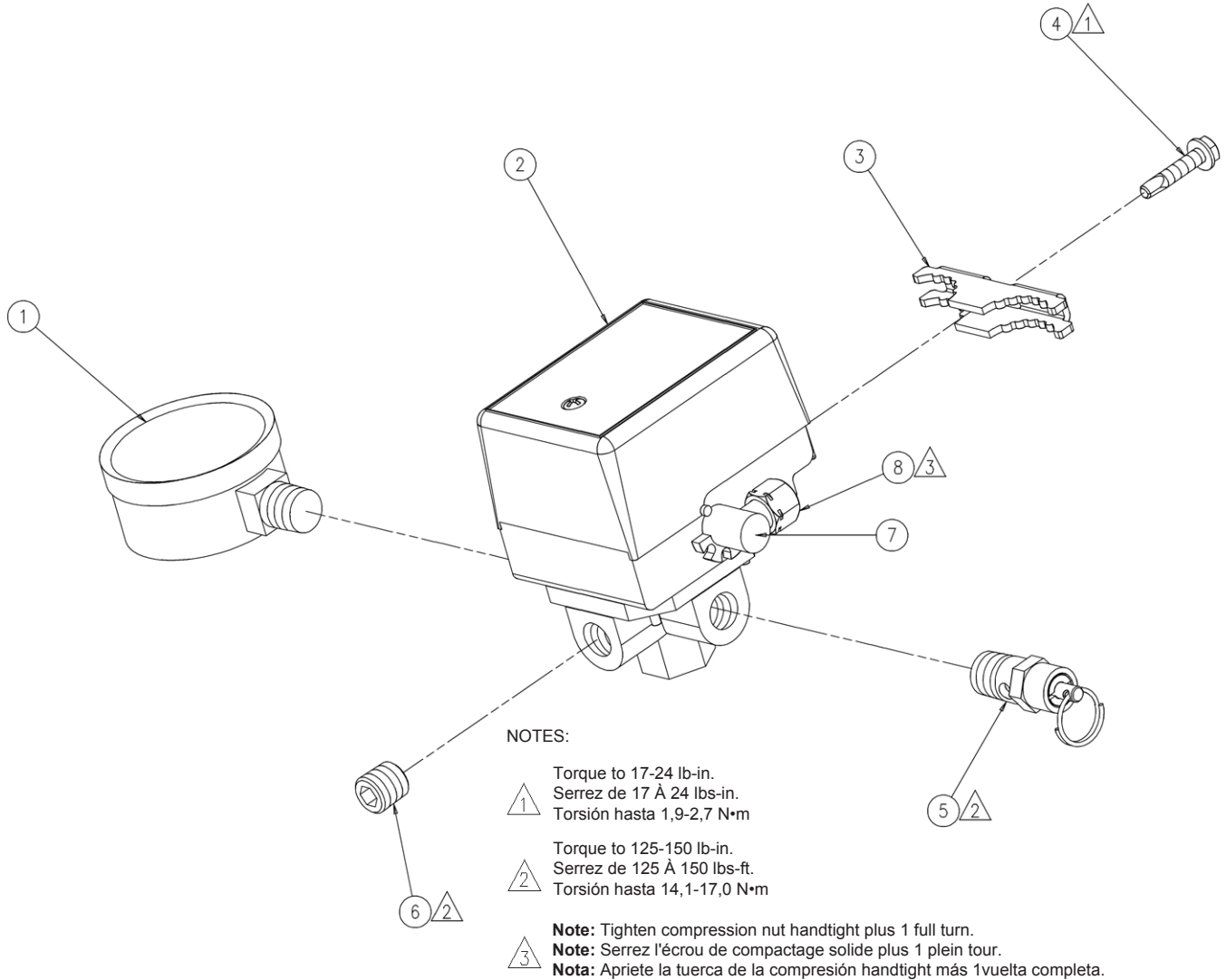

PARTS LIST / LISTE DE PIÈCES / LISTA DE LAS PIEZAS

Item Art Art	Part No N° / P Núm / P	Qty Qté Cant	English Description	French Description	Spanish Descripción
1	032-0025	1	Gauge, 300# 1/4" bottom connect	Manomètre	Manómetro
2	034-0168	1	Switch, pressure 155 PSI <i>includes items 3-4 & 7-8</i>	Interrupteur <i>inclut les éléments 3-4 et 7-8</i>	Manómetro <i>incluye los artículos 3-4 y 7-8</i>
3	071-0019	1	Strain relief	Soulagement de traction	Aliviador de esfuerzo
4	061-0121	1	Screw	Vis	Tornillo
5	136-0073	1	Valve, ASME	Soupape	Válvula
6	N/A	1	Plug, 1/4"	Bouchon	Tapón
7	136-0064	1	Valve, bleeder <i>includes item 8</i>	Soupape <i>inclut les élément 8</i>	Válvula <i>incluye los artículo 8</i>
8	058-0017	1	Nut, 1/4" O.D. tube	Écrou	Tuerca

*N/A - These are standard parts available at your local hardware store.
 *N/A - Ces pièces sont des pièces standard disponibles en quincaillerie.
 *N/A - Estas son piezas estándares disponibles en su ferretería local.



PARTS AND SERVICE

Replacement parts and service are available from your nearest authorized Service Center. If the need arises, contact Product Service as listed at right.

When consulting with a Service Center or Product Service, refer to the model number and serial number located on the serial label of the compressor. Proof of purchase is required for all transactions and a copy of your sales receipt may be requested.

Record the model number, serial number, and date purchased in the spaces provided below. Retain your sales receipt and this manual for future reference. Attach your sales receipt at bottom right.

Model No.

Serial No.

Date Purchased, la date d'achat, la fecha de compra



PIÈCES ET RÉPARATIONS

Pour pièces de rechange et réparations de votre Centre d'Entretien autorisé le plus proche. Au besoin, veuillez contacter le service après-vente (Product Service) au numéro de téléphone ou à droite.

Lorsque vous appelez un Centre d'Entretien ou le service après-vente, veuillez indiquer le numéro de modèle et le numéro de série situé sur la étiquette de série du compresseur. Une preuve d'achat est nécessaire lors de toute transaction et une copie de votre reçu peut être exigée.

Inscrivez la date d'achat au-dessus de, dans les espaces réservé à cet effet. Conservez votre reçu et ce manuel pour référence ultérieure. Agrafez reçu en au-dessous.

Quand vous avez besoin des services de l'usine, s'il vous plaît contactez au centre d'entretien autorisé le plus proche ou composez simplement le :

SERVICE CLIENTÈ



Au Canada
Appel gratuit
Télécopieur

1-800-445-1805
1-308-236-4574



REPUESTOS Y SERVICIO

Las piezas de repuesto y el servicio están disponibles del Centro de Servicio autorizado más cercano. Consulte con el Servicio al Cliente (Product Service) listado debajo, si surge la necesidad.

Refiérase al número de modelo y el número de serie situado en la etiqueta de serie del compresor, cuando consulte con un Centro de Servicio o el Servicio al Cliente. Se requiere la prueba de compra para todas las transacciones y puede requerirse una copia de su recibo de venta.

En los espacios provisto arriba registre la fecha de compra. Guarde su recibo de venta y este manual para referencia futura. Adjunte el recibo de venta debajo.

Cuando necesite servicio por favor de consultar el centro de servicio autorizado más cercano o notificar por correo a:

Product Service

Coleman Powermate, Inc.
4970 Airport Road
Kearney, NE 68848 EE.UU.

Attach sales receipt here.

Agrafez reçu ici.

Adjunte el recibo de venta aquí.



Made in USA with domestic and foreign components
Fabriqué aux États – Unis à l'aide de composants de l'intérieur et de l'étranger
Hecho en EE.UU.con componentes domésticos y extranjeros

Coleman Powermate, Inc., Aurora, IL 60504
©2004 Coleman Powermate, Inc.

All Rights Reserved. Tous droits réservés. Reservados todos los derechos.